

**CR100**

**DATI TECNICI**

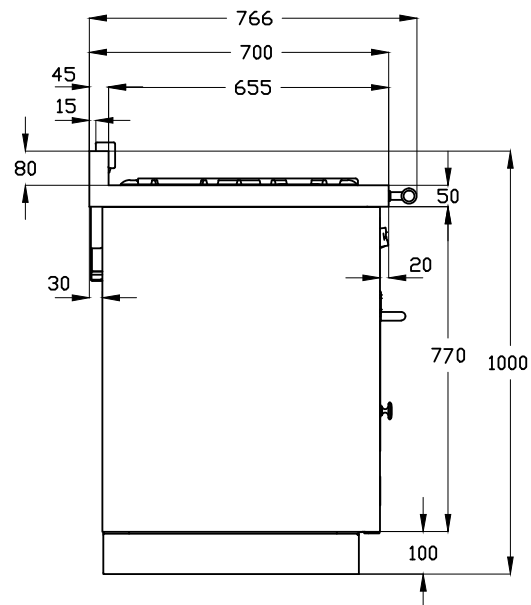
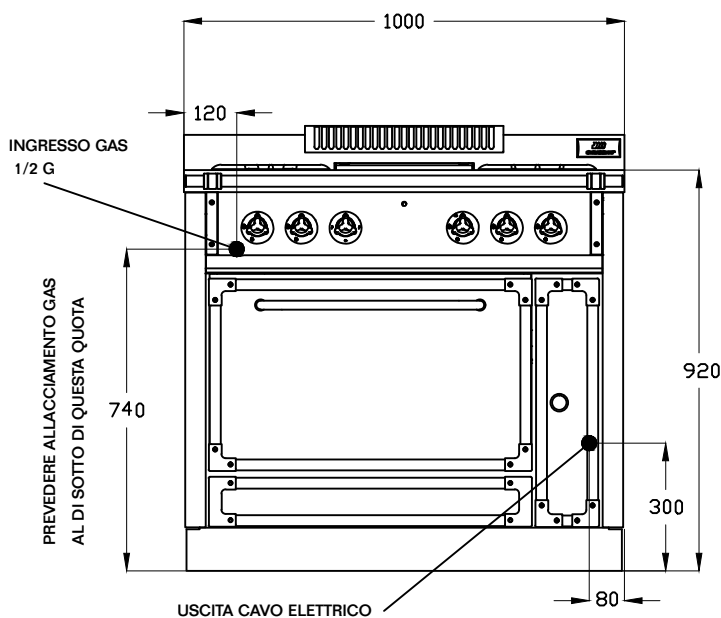

**DIMENSIONI:** 1000 x 700 x h 920 mm

**DOTAZIONE:**

- Fuochi vivi: 1 x 2 kW/G - 1 x 3 kW/G - 1 x 4 kW/G - 1 x 5 kW/G
- Induzione 5 zone: 2 x 1.4 kW - 1 x 1.4/2 kW - 1 x 2.3 kW - 1 x 2.3/3 kW
- Forno elettrico : 605 x 400 x h 335 mm - 2.5 kW 230 V-8 funzioni
  - girarrosto trasversale , temperatura max 320 °C
  - porta forno cieca
- Cassetto sottoforno : 660 x 560 x h80 mm
- Vano comandi : Selezione tipo cottura - termostato forno - timer - cassetto raccolta traccimature.

**PIANO di LAVORO:** in acciaio inox 18/10 spessore 2 mm, conca apparecchiature con scarico in cassetto estraibile, bordo anteriore h 50 mm e corrimano anteriore.

**PESO netto/con imballo:** Kg. 90/140